

TA5 E S105 - 1511 001

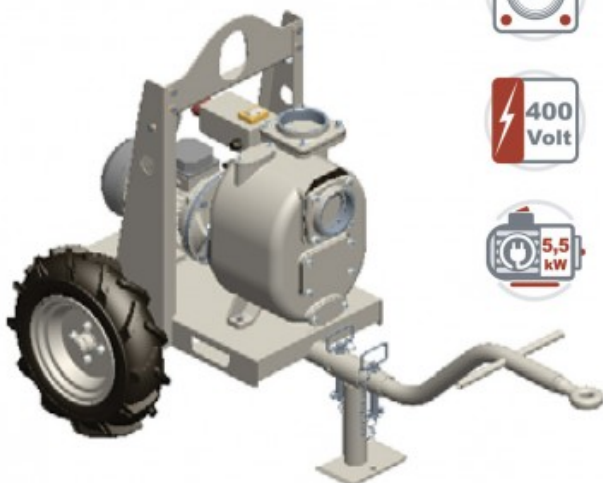

**Artikelnummer:**

Reference: 1511 001

### Produkt Beschreibung:

Fahrgestell mit Zugöse, Hebeöse und Traktorreifen mit Drehstrommotor montiert und Selbstansaugender Kreiselpumpe Victor Pumps Type S105 (Q max: 150 m<sup>3</sup>/h; H max: 15 m) mit folgenden Eigenschaften:

- 10" Reifen mit Traktorprofil
- Monoblock
- Zugdeichsel mit 38 mm Öse
- Panel mit Ein-/Ausschalter, Motorschutz (16 Amp), IEC Stecker 5 Polig 16 Amp mit Phasendreher
- Standard PinoPumps Edelstahl Typenschild mit Produktname und Seriennummer

### Technische Daten:

Hauptfunktionen
Förderleistung Pumpe: max 150 m <sup>3</sup> /h (2500 l/min)
Förderhöhe Pumpe: max 15 m
Max. Durchm. Festst.: 45 mm
Selbstansaugung: ★★☆☆☆
Heavy-duty: ★★★★★
Aufbau: TA5 einachsiger Fahrgestell
Aufbau
Reifenart: 10" Reifen mit Tractorprofil
Geeignet für festen Boden: Ja

<b>Geeignet für schlammigen oder sandigen Boden:</b> Ja
<b>Hebeöse:</b> Ja
<b>Kann per Hand verschoben werden:</b> Ja
<b>Kann an einem Fahrzeug angehängt werden:</b> Ja
<b>Zugdeichsel mit Öse:</b> Ja
<b>Pumpe</b>
<b>Pumpenart:</b> Selbstansaugende Kreiselpumpe
<b>Pumpenhersteller:</b> Victor Pumps
<b>Sauganschluss:</b> 4"
<b>Druckanschluss:</b> 4"
<b>Anschlussform:</b> Innengewinde
<b>Methode der Selbstansaugung:</b> Gehäuse mit Wasser gefüllt
<b>Inspektionsdeckel für Laufrad:</b> Ja
<b>Einfülldeckel:</b> Ja
<b>Ablassdeckel:</b> Ja
<b>Anschluß für Vakuummeter:</b> Nein
<b>Anschluß für Manometer:</b> Nein
<b>Werkstoff Gehäuse:</b> Grauguss
<b>Werkstoff Laufrad:</b> Sphäroguss
<b>Werkstoff Verschleissplatte:</b> Stahl
<b>Werkstoff Welle:</b> Edelstahl AISI304
<b>Werkstoff Rückschlagklappe:</b> NBR
<b>Wellenabdichtung:</b> YCV Gleitringdichtung mit Fettschmierung in SiC/SiO <sub>2</sub> /FKM (Viton®) auf Edelstahlhülse
<b>Betriebsdaten</b>
<b>maximales Vakuum mit Wasser:</b> max 8 m (9, 5 m für 10 min)
<b>maximales Vakuum mit Luft:</b> max 8, 5 m
<b>Zusatzfunktionen</b>
<b>Stecker:</b> IEC 16 Amp, 5 Polig mit Phasendreher
<b>Lackierung:</b> RAL1006 Maisgelb
<b>Außenmaße (L x B x H):</b> 934 x 781 x 1098 mm
<b>Gewicht:</b> 228 kg

**Produktgalerie:**

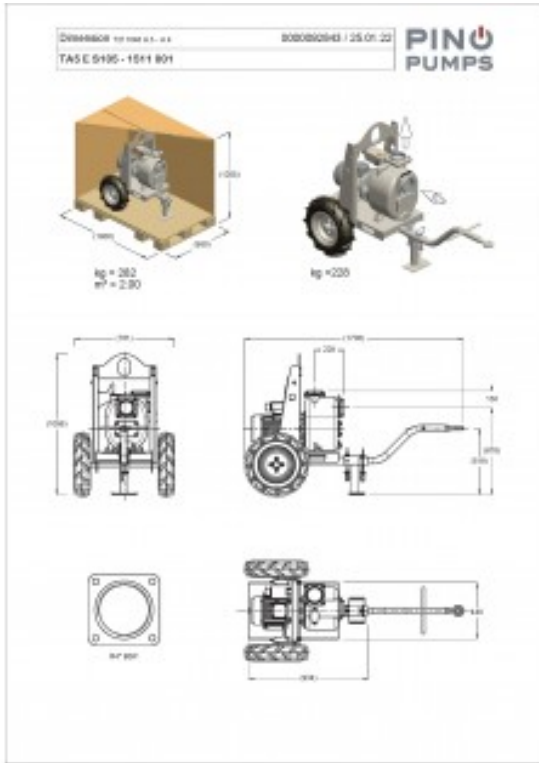

Performance	170028907 20.08.17	<b>PINO PUMPS</b>
<b>TAS E 5165 - 1511 001</b>		

